

Bedienungsanleitung

Elcan Specter DR Optical Sight 1x/4x

Dual-Field-of-View Optical Sight
Operation Manual



Modell DFOC14-C1

NSN 1240-01-533-0939

Europa Exklusivvertrieb

Oberland Arms OHG
Am Hundert 3
82386 Huglfing
www.oberlandarms.com

Inhalt:

Kapitel 1 Allg. Beschreibung, Daten und Bedienung

- 1.1 Beschreibung
- 1.2 Technische Daten
- 1.3 Anordnung der Bedienteile

Kapitel 2 Bedienung

- 2.1 Montieren
- 2.2 DFOV Bedienung
- 2.3 1x – 4x Bedienung
- 2.4 Einschiessen / Nullen
- 2.5 Gefechtsmäßiges Zielen
- 2.6 Batteriewechsel

Kapitel 3 Bedienung

- 3.1 Absehen 5,56mm
- 3.2 Treffpunktverlagerung per Klick Tabelle
- 3.3 VSOR Entfernungsschätzen

Kapitel 4 Reinigen und Pflege

1.1 Beschreibung

Das Elcan Specter DR ist ein schnell von 1x auf 4x Vergrößerung umschaltbares optisches Waffensichtgerät. Die Montage ist für Picatinny-Schienen nach MIL-STD-1913 ausgelegt. Das Visier besteht aus einem einstückigen Gehäuse. Das Gehäuse beinhaltet die 1x und 4x Optik und die integrierte Montage. Dieses Design schützt alle internen optischen Komponenten vor Umwelteinflüssen. Die Verstellungen für Höhen- und Seitenverstellung befinden sich in der Montage.

Das optische System hat ein 32mm Objektiv und eine Austrittspupille von 8mm. Hierdurch wird eine gute Zielerstellung auch bei schlechten Lichtverhältnissen erzielt. Außerdem ermöglicht es eine schnelle Zielsuche und Zielerkennung auf kurze, mittlere und lange Distanzen.

Das Visier nutzt LED-Beleuchtung für das Rotpunkt- oder Strichplattenabsehen für Nahschüsse oder Schüsse bei schlechten Lichtverhältnissen. Das Absehen beinhaltet Strichplatten für Schüsse auf verschiedenen Distanzen.

Das Absehen beinhaltet auch eine vertikale Stricheinteilung zum Ermitteln der Zielentfernung. (VSOR) Das interne optische System hat keine Oberflächen, die Laserbestrahlung reflektieren. Außen am Gehäuse ist ein mechanisches Notvisier angebracht. Das Gehäuse besteht aus hochfestem hartcoatiertem Aluminium.

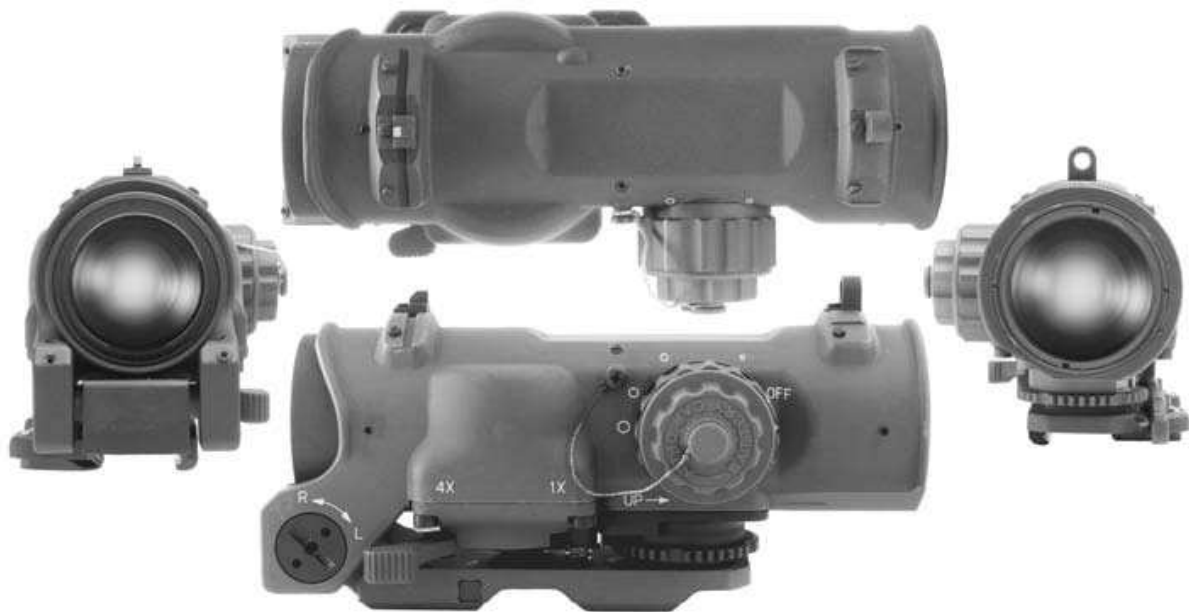

Figure 1-1 Selected Overall Views

Die Montage verfügt über zwei Hebel, mit denen das Visier auf jeder Picatinnysschiene montiert werden kann. Das Visier kann ab- und aufgesetzt werden ohne den Haltepunkt zu verlieren.

In die Montage ist die Höhen- und Seitenverstellung integriert.

Die Montage ist so konstruiert, dass sie harten dienstlichen Gebrauch übersteht. Integrierte Federn in der Montage ermöglichen der Montage Schockstöße zu absorbieren, bringen die Montage aber immer zurück in Ihre Grundposition. Eine zentrale Feder hält die beiden Montagehälften unter Spannung.



Korrektter Augenabstand ca. 70mm

1.2 Technische Daten

Feste Vergrößerungen	1.0X	4.0X
Sehfeld	26°	6½°
Objektiv	32 mm	
Austrittspupille	8.0 mm	
Augenabstand	70mm"	
Höhe optische Achse	39mm	
Verstellbereich	±60 MOA	
Verstellung pro Klick	½ MOA	
Montagestandard	MIL-STD 1913	
Montageart	A.R.M.S. Schnellverstellhebel	
Gewicht mit Montage	670g	
Länge, Breite, Höhe	155mm x 72mm x 72mm	

Mech. Notvisier	ja
Punktgrösse bei 1x u. 4x	1.5 MOA / 6 MOA Dot
Absehen	Strichplatte
Beleuchtungsart	LED
Temperaturbereich, Funktion	-40 to +65 °C
Temperaturbereich, Lager	-40 to +85 °C
Wasserdichtigkeit	>2 hours @ 66 ft
Salznebel	>40 hrs. @ 5%
ABC	Reinigen nach TDV
Batterie / Lebensdauer	DL 1/3 N (3000 Stunden ca.)
Batteriedeckel	Mit Fangriemen
Oberfläche	Hartcoatiert (Class III)

1.3 Anordnung der Bedienteile

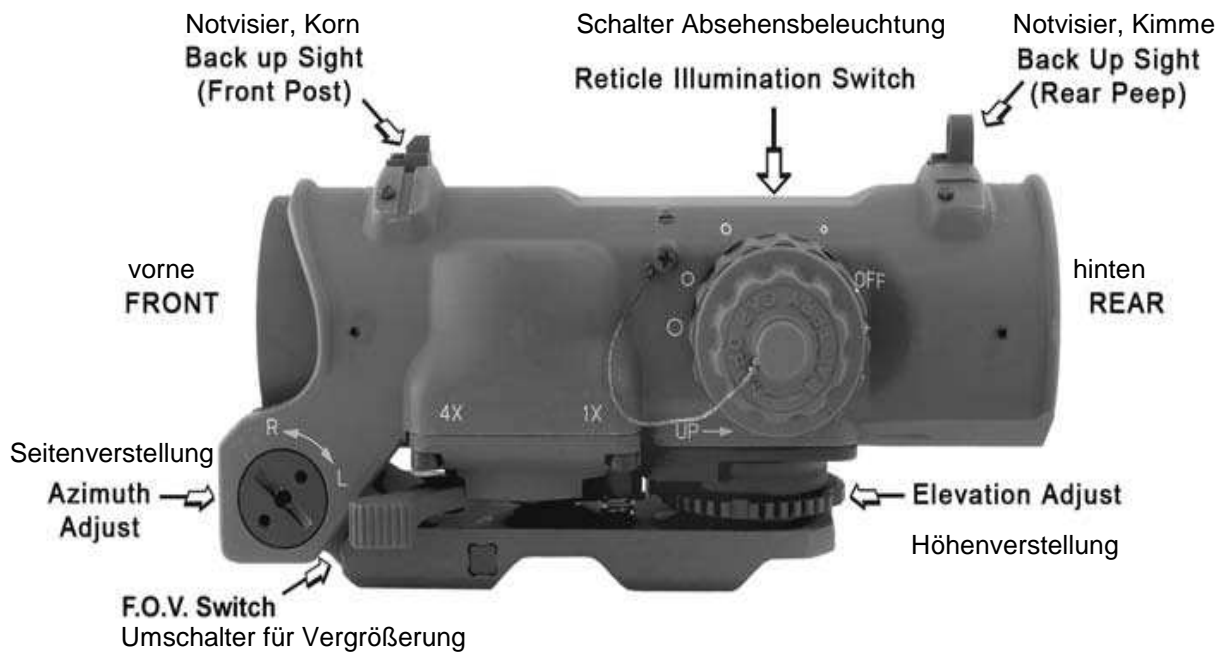

1.3.1 Notvisier

Ein integriertes Notvisier befindet sich oben auf dem Gehäuse des Specter DR. Dieses Visier kann abgenommen, seitlich montiert oder im Falle einer Beschädigung ausgetauscht werden. Das Notvisier besteht aus einer 5mm Lochkimme und einem 2,5mm Balkenkorn. Das Visier ist gedacht als Notvisier bei extrem starkem Regen oder für Notfall/Sturmabwehrschüssen. Das Notvisier ist koaxial zum optischen System und muss nicht extra genullt werden.

1.3.2 Batteriekappe und Fangschnur

Der geriffelte Batteriedeckel sitzt auf dem Beleuchtungsdrehschalter für das Absehen. Er kann per Hand abgenommen werden (drehen gegen den Uhrzeigersinn). Eine Fangschnur verhindert den Verlust des Deckels. Den Deckel immer nur Handfest anziehen!

1.3.3 Montagehebel

Die Montagehebel halten das Visier auf der Picatinny-Schiene der Waffe. Das Specter DR wird mit 2 ARMS Schnellspannhebeln gehalten. In der Position FEST zeigen die Hebel nach hinten. An der Montagebasis befinden sich auch Ösen, an denen die Hebel zusätzlich mit Kabelbindern o. Ä. gesichert werden können.

1.3.4 Höhenverstellung

Die Höhenverstellung ist am hinteren unteren Ende der Montage angebracht. Die Verstellung funktioniert nur, wenn die Verriegelung gelöst wird.

1.3.5 Verriegelung der Höhenverstellung

Die Verriegelung (silberner Schieber) ist über dem Verstellrad zur Höhenverstellung angebracht. Der Schieber wird nur während der Verstellung entriegelt. Stellung nach OBEN = ENTRIEGELT, Stellung nach UNTEN = VERRIEGELT. Um Beschädigungen zu vermeiden, stellen Sie sicher, dass der Schieber entriegelt ist, bevor Sie an der Höhenverstellung drehen.

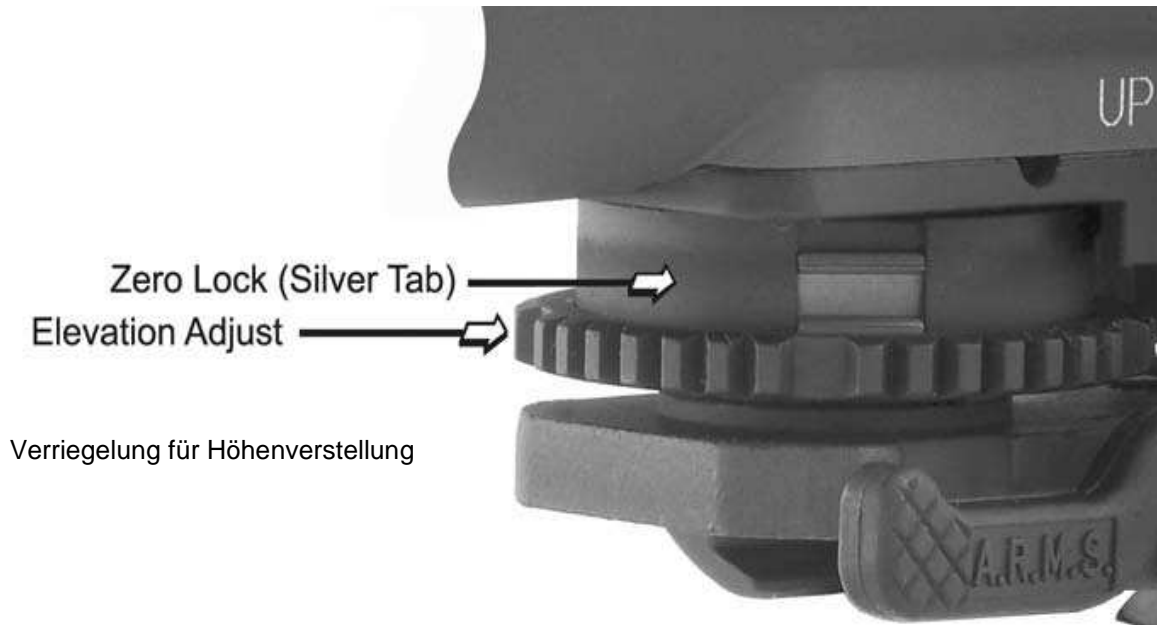

1.3.6 Seitenverstellung Nullen

Zwischen dem Optischen System und der Montage Aufhängung sind vorne zwei Spalten. Sind diese Spalten ca. gleich groß, ist die Seitenverstellung annähernd genullt.

1.3.7 Seitenverstellschraube

Die Stellschraube zur Seitenverstellung befindet sich vorne an der linken Seite der Montagebasis. Sie wird nach rechts oder links gedreht um den Haltepunkt zu verändern. Wenn kein passender Schraubendreher zur Hand ist, kann die Verstellung auch mit einer Münze oder Patronenrand vorgenommen werden. 1 Klick = $\frac{1}{2}$ MOA.

1.3.8 Drehschalter für Absehensbeleuchtung

Durch Drehen des Schalters wird das Absehen in verschiedenen Helligkeitsstufen beleuchtet. Die Helligkeitsstufen werden auch auf der entsprechenden Skala auf dem Gehäuse angezeigt.

1. Gegen den Uhrzeigersinn wird nur der Leuchtpunkt in der Mitte des Absehens beleuchtet. Hier gibt es 5 Beleuchtungsstufen. Die ersten 2 für den Einsatz mit Nachtsichtgerät und 3 weitere für schwaches und Tageslicht.
2. Im Uhrzeigersinn wird das kpl Absehen beleuchtet. Die ersten 2 Stufen für Nachtsichtgerät und die nächsten 3 Stufen für schlechtes Licht.

Bemerkung: Das Specter DR ist konstruiert für den Einsatz mit vorgeschalteten Nachtsichtgeräten, wie das NSV80, NSV600 oder AN/PVS-22

2.1.1 Montieren

Stellen Sie sicher, dass die Waffe entladen ist!

Lösen Sie die Montagehebel und setzen Sie die Optik so auf die Montageschiene, dass der korrekte Augenabstand eingehalten wird. (wie bei 2.2 beschrieben)

Legen Sie dann die Hebel um und sichern so die Optik auf der Schiene.



To fully disengage the ARMS levers, rotate them to a position 90° with respect to the sight body. Place sight onto rail as shown. Close levers to lock sight onto rail.

Schnellspannhebel OFFEN = stehen ca 90° ab. GESCHLOSSEN liegen die Hebel am Gehäuse an. Der Rückstossstollen unten an der Montage soll VORNE am Querschlitz der Montageschiene anliegen.

2.1.2 Augenabstand korrekt einstellen

Stellen Sie die Vergrößerung auf 4x.

Wenn Sie nun durch das Glas sehen, muss ein klares rundes Bild ohne Schatten zu sehen sein. Der korrekte Augenabstand kann eingestellt werden durch verschieben des Visiers auf der Schiene, verkürzen oder verlängern des Schaftes oder Veränderung der Schiessposition des Schützen.

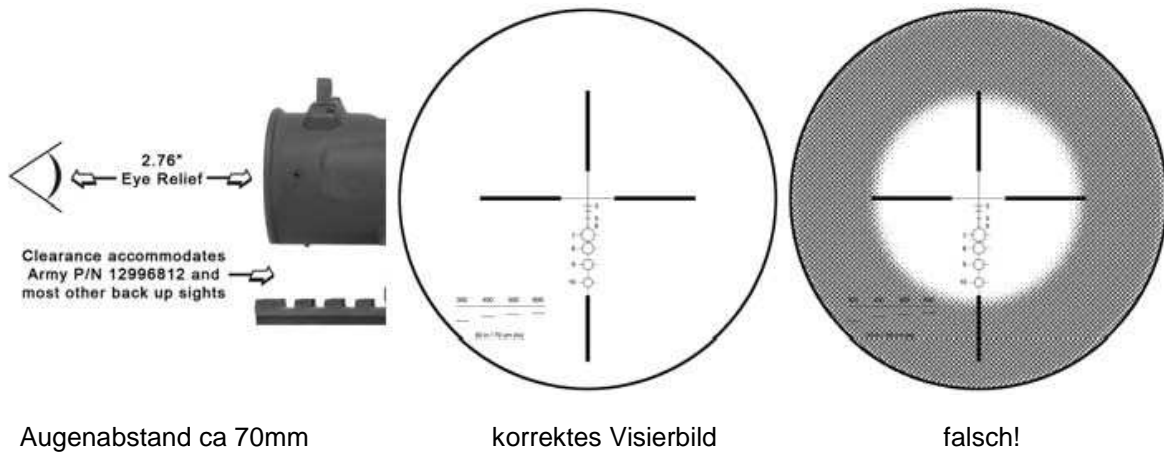

2.1.3 Verstellung 1x und 4x

Um die Vergrößerung von 1x auf 4x umzuschalten, ziehen Sie den Umschalter erst nach UNTEN und dann nach VORNE. Von 4x auf 1x in umgekehrter Reihenfolge.

Augenabstand und Haltpunkt bleiben immer gleich.

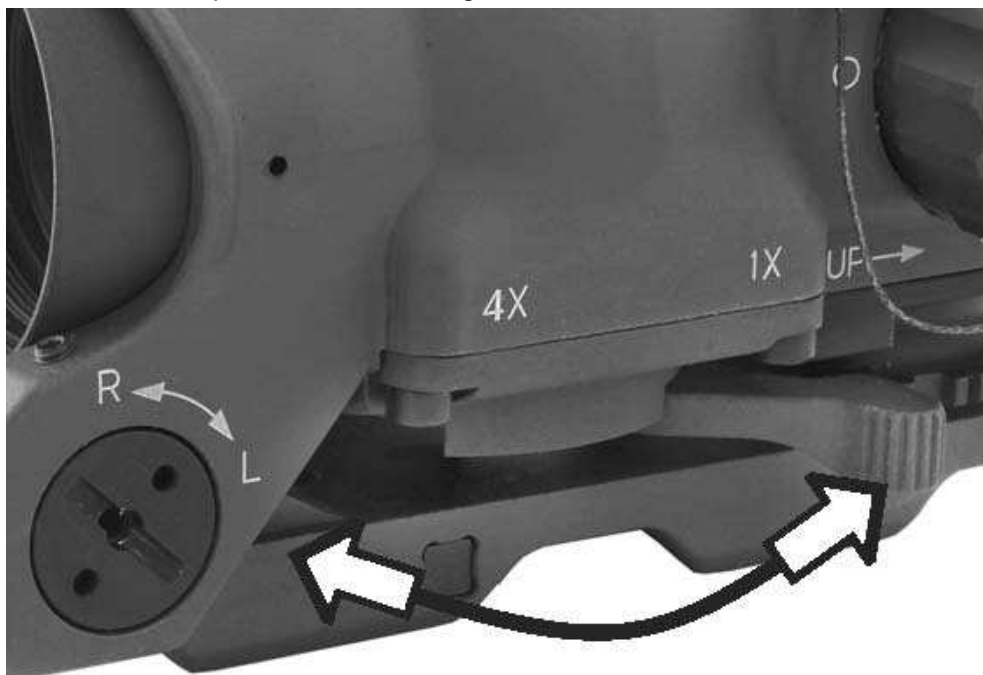

Figure 2-3 1X – 4X Switch Lever Operation

Achtung: Für leise Bedienung des Hebels den Umschalter nicht „Schnappen“ lassen!

2.4 Einschiessen

Die hier beschriebene Vorgehensweise ist für Nutzer gedacht, die mit dem Umgang mit optischen Zielgeräten vertraut sind.

- **Für beste Ergebnisse stellen Sie die Vergrößerung während dem Einschiessen auf 4x**
- Die Seitenverstellung erfolgt durch die Verstelle schraube vorne an der Montage. Drehen IM UHRZEIGERSINN ver stellt die Treffpunkt lage nach LINKS. GEGEN DEN UHRZEIGERSINN nach RECHTS. Jeder Klick ver stellt die Treffpunkt lage um ½ MOA.
- Die Höhenverstellung erfolgt durch das Stellrad hinten an der Montage. Lösen Sie die Verriegelung der Höhenverstellung durch anheben. **Stellen Sie sicher, dass der Schieber entriegelt ist bevor Sie die Höhenverstellung betätigen.**
- Justieren Sie die Höhe wie benötigt. Jeder Klick ver stellt die Treffpunkt lage um ½ MOA.
- Drehen nach RECHTS = HÖHER, drehen nach LINKS = TIEFER.
- Wenn das Einschiessen beendet ist, verriegeln Sie das Verstellrad mit dem Schieber.

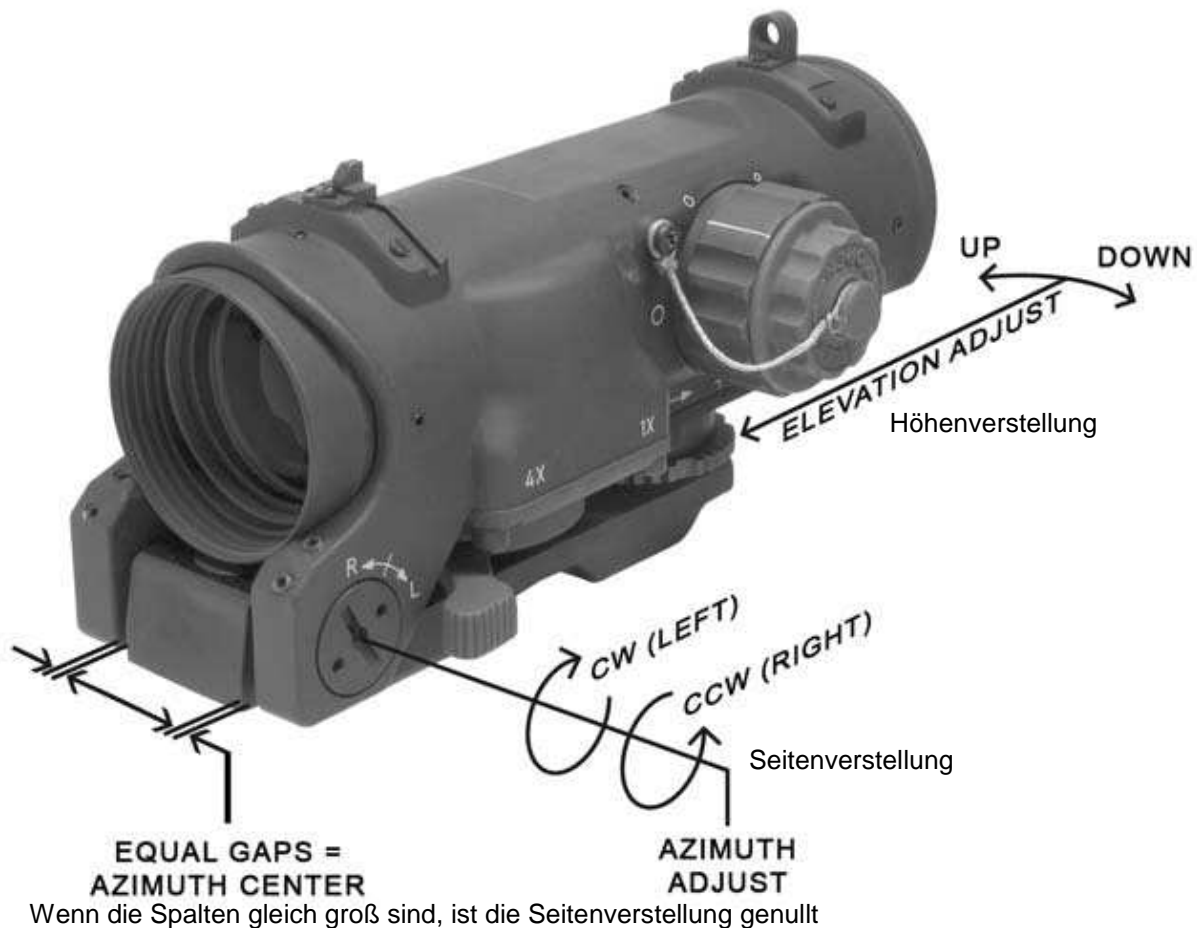

Figure 2-4. Azimuth & Elevation Zeroing Adjusts

2.5 Absehen Beleuchtung

Das Specter DR bietet zwei Absehenmodi

- Einen roten Punkt in der Mitte des Absehens
- Ein Strichplattenabsehen mit Entfernungsschätzmöglichkeit und ballistischen Haltemarken

Jedes Absehen hat verschiedene Helligkeitsstufen, die über den Drehknopf geregelt werden.

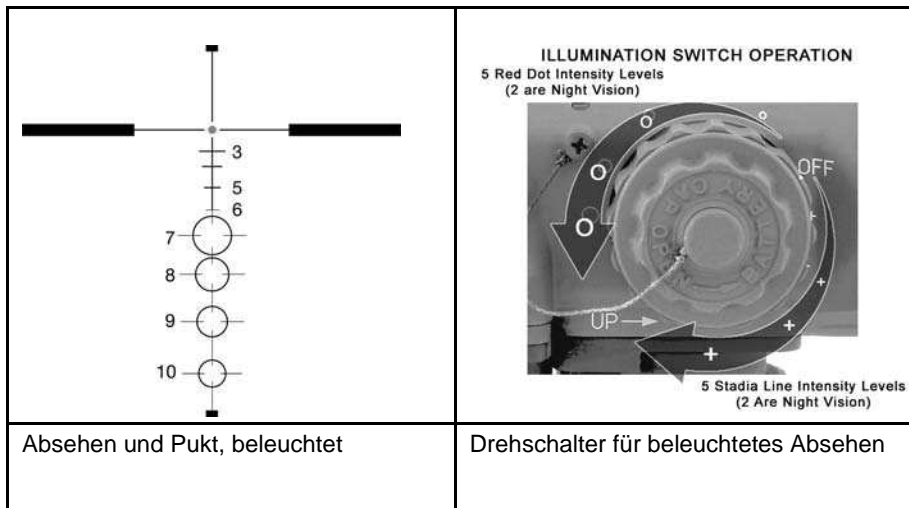

2.6 Empfohlene Zielmodi

Das Specter DR ermöglicht vier verschiedenen Wege zu Zielen. Dies ermöglicht maximale Flexibilität.

1. CQB/Nahkampf – 1x Vergrößerung mit beleuchtetem 1,5MOA Rotpunkt.
2. Long Range Rotpunkt – 4x Vergrößerung mit beleuchtetem 1,5MOA Leuchtpunkt
3. Long Range Strichplatte – 4x Vergrößerung mit oder ohne beleuchtetem Absehen.
4. Notvisier – Direktfeuer über Notvisier bei starkem Regen oder Sturmabwehrschiessen.

2.7 Batteriewechsel

Um die Batterie zu wechseln, drehen Sie den Batteriedeckel gegen den Uhrzeigersinn heraus. Ersetzen Sie die leere Batterie gegen eine neue Typ 1/3 AA Lithium. + muss nach außen zeigen.

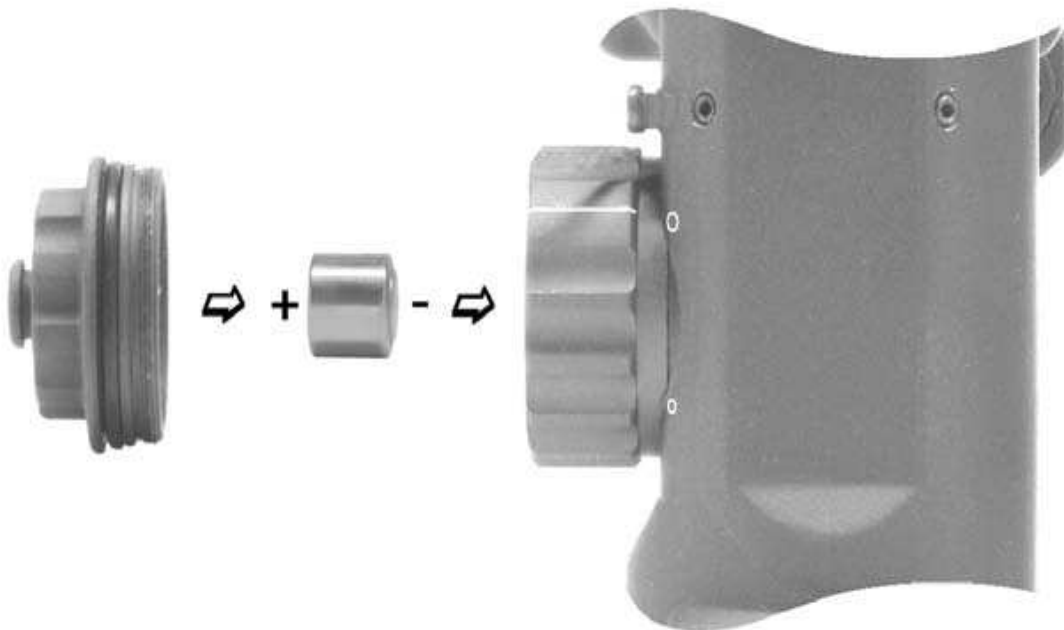

Kapitel 3 Bedienung

3.1 Absehen 5,56

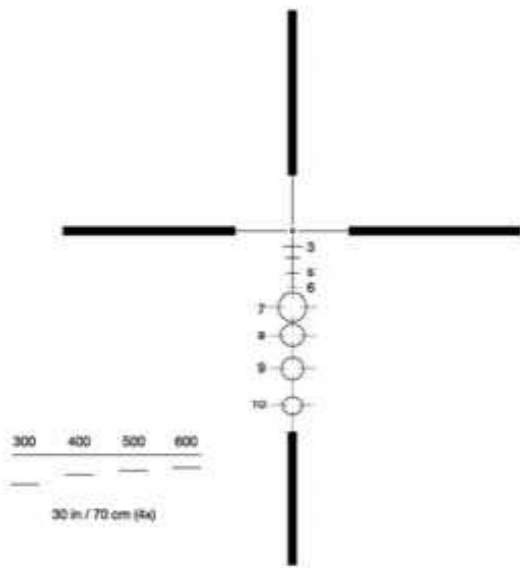

Absehen

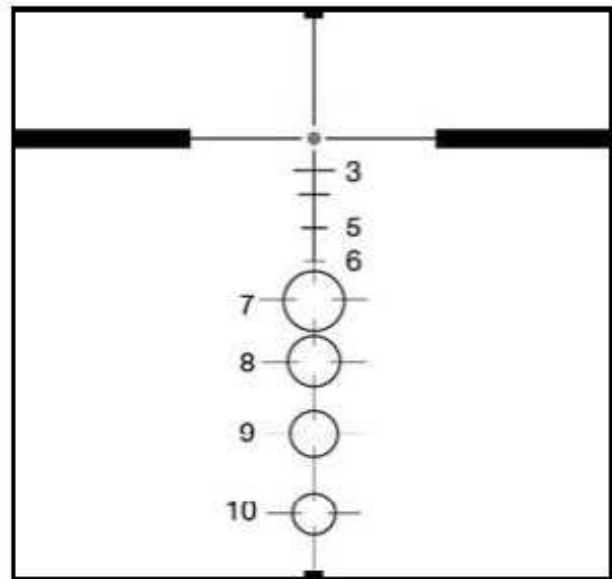

Detail mit Entfernungsmarken

3.2 Verschiebung der Treffpunktlage nach Klicks

Entfernung in Meter	Treffpunktverlagerung in mm per Klick	Treffpunktverlagerung in Zoll per Klick
	AZIMUTH or ELEVATION ($\frac{1}{2}$ MOA)	AZIMUTH or ELEVATION ($\frac{1}{2}$ MOA)
25	4	0.1
50	7	0.3
100	15	0.6
200	29	1.1
300	44	1.7
400	58	2.3
500	73	2.9
600	87	3.4
700	102	4.0
800	116	4.6

3.4 VSOR Entfernungsschätzen

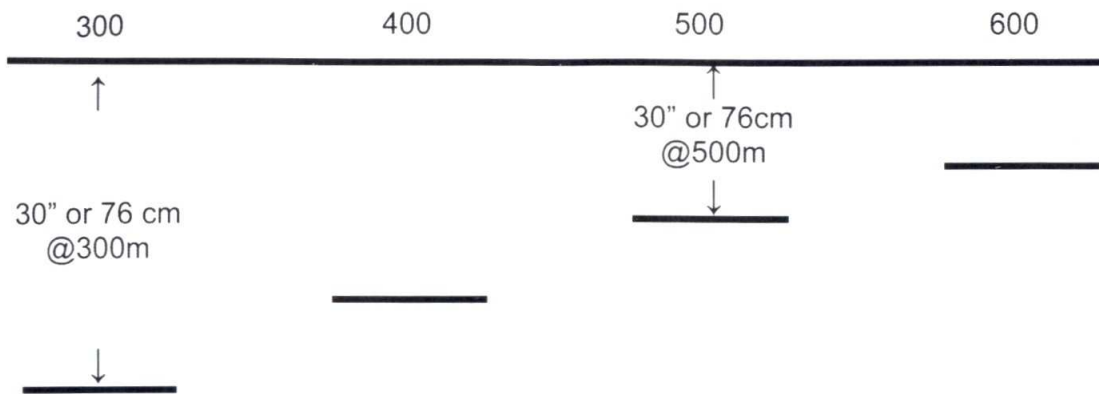

Der Vertical Subtention Optical Rangefinder (VSOR) erlaubt es dem Schützen die Entfernung zum Ziel anhand der bekannten Größe eines Objektes zu bestimmen. Die Distanz zwischen den vertikalen Strichen beträgt 76cm. Dies entspricht etwa dem Torso eines erwachsenen Mannes. Der Schütze muss nur ein Objekt in der passenden/bekanntem Größe mit der Strichplatte vergleichen. Dann im Absehen den richtigen Haltepunkt wählen und schießen.

Kapitel 4 Pflege und Reinigung

- 4.1 Um die Linsen zu reinigen, verwenden Sie Linsenreinigungspapier oder spezielle Optik Reinigungstücher. Wischen Sie in einer kreisenden Bewegung ohne zu großen Druck. Sollten keine speziellen Reinigungstücher vorhanden sein, kann behelfsweise mit einem weichen, sauberen Baumwollappen mit Alkohol gereinigt werden.

Achtung!

Reinigen Sie die Linsen nicht mit den Fingern oder Handschuhen!

Reinigen Sie die Linsen nicht mit aggressiven Reinigungsmitteln oder heißem Wasser.

Wenn Schlamm oder verkrusteter Dreck entfernt werden muss, spülen Sie das Visier unter klarem sauberem Wasser und reinigen Sie es vorsichtig mit einem weichen Tuch.